

# SMART SOLAR MODULE 500 LUMENS (Ref.: TINK72i)

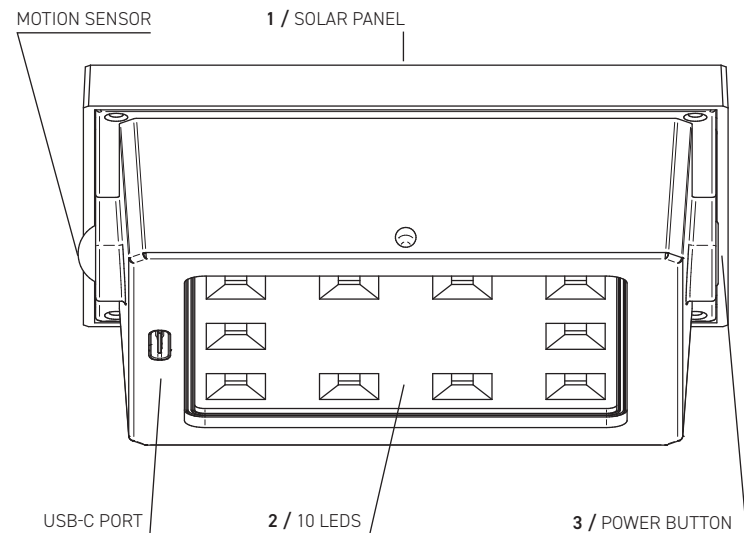

## 1 / SOLAR PANEL

SunPower : 12 cells  
2.4 watts  
ETFE coating for greater durability:  
- Operating temperature up to a constant 150°C.  
- Extremely solid fluoropolymer resin.  
- Mechanically resilient coating.

## 2 / LED TECHNOLOGY

High power LED: 500 LUMENS  
Color temperature: 2.700K (warm white)

## 3 / SMART MODULE HOUSING AND STAND

Made of ABS, shock resistant, light, and rigid.  
Anti-UV treated.  
Two 2.6 Ah lithium batteries replaceable,  
lifespan of 4 to 6 years.

## FIRST USE

- Remove the protective transparent film covering the LED panel.
- Install solar module directly.
- This product is delivered ready for use, with batteries at 25% of their full charge.
- Stable performance after one week.

## HOW DOES IT WORK?

ONE BUTTON ONLY FOR ALL 3 OPERATION MODES

- 1 - Intelligent mode, automatic intensity adjustment.
- 2 - Personalized mode, adjustable from 0 to 500 lumens.
- 3 - Forced on mode, adjustable from 5 to 500 lumens.

**FIRST SHORT CLICK ON ADJUSTMENT BUTTON = MODE 1 - SMART MODE = VISUALIZED BY ONE FLASH**

When the lamp switches on automatically at nightfall, it knows how much energy it has. The amount of energy varies depending on the hours of sunlight and the season. The lamp also knows how long it is required to provide light for. It adapts its intensity so as to remain active all night, with greater power generated at the beginning and end of the night. It switches off automatically at daybreak.

- The lamp automatically optimizes its level of brightness in accordance with its battery strength.
- We can therefore guarantee optimum performance based on your location and local weather conditions.

You can lock the settings button by pressing it for 10 seconds, until the LEDs flash rapidly. To switch the motion detector on or off, the spotlight must first be switched off. Then press and hold the power button for 10 seconds, until the LEDs flash rapidly = setting confirmed.

**SECOND SHORT CLICK ON ADJUSTMENT BUTTON = MODE 2 - PERSONALIZED MODE = VISUALIZED BY THREE FLASHES**

(Adjustable from 0 to 500 lumens)

At nightfall, the module automatically switches on whenever a movement is detected. In custom mode, it switches on to the pre-set brightness level. The module switches off automatically at daybreak (standby power pre-set to 0 lumens). Motion detector on (lighting at 500 lumens for 30 seconds).

**POWER INFORMATION:** pauses at 150 and 300 lm (when setting the level of brightness, the lamp pauses at these levels before continuing after 0.5 s). Press and hold the power button to change the settings. To reverse the direction of the power level, take your finger off the power button, then press again.

To switch the motion detector on or off, the spotlight must first be switched off. Then press and hold the power button for 10 seconds, until the LEDs flash rapidly = setting confirmed.

**THIRD SHORT CLICK ON ADJUSTMENT BUTTON = MODE 3 - FORCED ON MODE = VISUALIZED BY THREE FLASHES**

(Adjustable from 5 to 500 lumens)

Three clicks = 3 flashes.

The lamp switches on at a pre-set level of 500 lumens, with 5h to 200h of lighting autonomy when fully charged, depending on the level of brightness selected. Motion detector off (the solar module remains on until the batteries have run down).

**POWER INFORMATION:** pauses at 150 and 300 lm (when setting light intensity, the module pauses at these levels before continuing after 0.5 s). Press and hold the power button to change the settings. To reverse the direction of the power level, take your finger off the power button, then press again.

**FOURTH SHORT CLICK ON THE ADJUSTMENT BUTTON = OFF**

## USEFUL INFORMATION

When the solar module flashes rapidly three times every 15 seconds, it means that the battery is more than 75% charged.

If the batteries are completely empty, the solar module will switch itself back on at the last recorded setting as soon as it has sufficient charge.

For optimum use, do not cover the solar panel.

## NOTE

Although the module complies with IP66 standards, we recommend that you do not place it directly on a flat surface outdoors to prevent water from rising up through capillary action.

## TECHNICAL FEATURES

**BATTERY LIFE**

5H00 AT 500 LUMENS  
10H30 AT 250 LUMENS  
21H00 AT 125 LUMENS

**TIPS AND SPECIAL FEATURES**

- SOLAR CHARGE: 8 hours in optimal conditions. While charging, 3 short flashes every 10 seconds show that the battery is 75% full.
- USB charge: 7 hours
- Shorts flashes every 10 seconds show the state of charge:
  - 1 flash 25% or below
  - 2 flashes 25% up to 75%
  - 3 flashes 75% or above

**BATTERIES**

- Two 2.6 Ah lithium-ion batteries (replaceable through our after-sales service).
- Lifespan of 4 to 6 years.

## POSITIONING

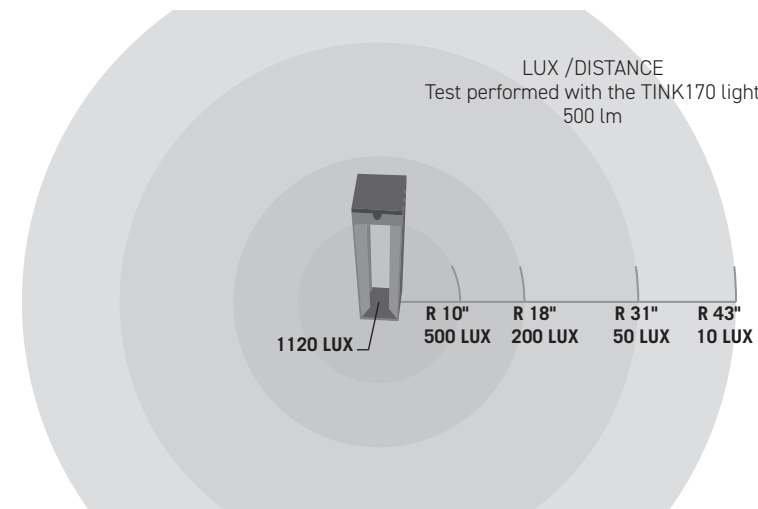

**Example of positioning in Aix-en-Provence.**  
Expected performance in the middle of each month.  
Hypothesis: 2.4-W panel and new batteries.

Month	Recoverable energy in Wh	Length of night in hours	Brightness in lm (mode 1)	Average battery life at 500 lm in hours
January	102	13:40	56	01:08
February	146	12:30	87	01:38
March	234	11:10	157	02:37
April	294	09:35	219	03:18
May	354	08:10	257	03:58
June	384	07:30	279	04:18
July	398	07:30	279	04:28
August	344	09:00	233	03:51
September	255	10:30	182	02:51
October	176	12:00	110	01:58
November	109	13:15	62	01:13
December	88	13:55	47	00:59

## MAINTENANCE AND AFTER-SALES SERVICE

**Cleaning and maintenance**

Clean the solar panel frequently with a damp cloth.

**After-Sales Service and Assistance**

Our After-Sales-Service can answer all your questions regarding the repair and maintenance of your product, as well as spare parts. Contact the service by e-mail at [sav@lesjardins.com](mailto:sav@lesjardins.com).

Customer service:

Tel.: +33 (4) 42 90 45 30

LES JARDINS®

1115 Rue René Descartes - La Duranne - 13100 Aix-en-Provence - France

## TRANSPORTATION

Lithium-ion batteries are subject to regulations concerning the transport of dangerous goods. The user may carry the batteries by road without taking additional measures.

When dispatched by a third party, (e.g., air carriers or haulage companies), the specific measures printed on the packaging must be observed.

## WASTE DISPOSAL

The battery-powered solar module and packaging, should all be recycled in an appropriate manner.

Do not throw the solar module out with your household waste!

**For EU countries only:**

In compliance with European directive 2012/19/UE, relating to electrical and electronic waste, battery-powered lamps no longer in use must be set aside and recycled in an appropriate way. In compliance with directive 2006/66/CE, the same applies to used or defective batteries.



## WARRANTY

This product is guaranteed for 2 years against all manufacturing defects. The code on the side of the solar module must be legible for the warranty to be valid. This warranty does not cover any misuse of or damage to the product.

**Disclaimer**

The warranty is held to be invalid in the following circumstances: if there are visible cracks or scratches on the product, or invisible electronic damage caused by an impact; full immersion; incorrect installation of batteries, or use of a different brand; purchase of the product more than 2 years prior to the claim (Europe only).

[www.lesjardins.com](http://www.lesjardins.com)

Follow us on the social networks



Made in P.R.C.

Imported by:  
Europe & Middle East  
SEL - LES JARDINS®  
1115, Rue René Descartes - ZAC du Parc de la Duranne  
13857 Aix-En-Provence - France

Imported by:  
Les Jardins Americas  
Hastings Ranch 2850 Greenhill Road  
Pasadena, CA 91107 - USA



# GUIDE D'UTILISATION

# MODULE SOLAIRE INTELLIGENT 500 LUMENS TINK72i



**LES JARDINS®**  
AIX-EN-PROVENCE

## AVERTISSEMENTS DE SÉCURITÉ

Avertissements de sécurité pour le module solaire. Il est impératif de lire toutes les consignes de sécurité et toutes les instructions. Le non-respect des avertissements et instructions indiqués ci-après peut conduire à un incendie et/ou de graves blessures et une perte de garantie.

> Ne pas diriger le faisceau lumineux vers des personnes ou des animaux et ne jamais regarder dans le faisceau lumineux, même si vous êtes à grande distance de ce dernier.

> Seul le fabricant ou des personnes spécialement qualifiées sont autorisés à remplacer la source lumineuse du module solaire ainsi que ses batteries.

**ATTENTION ! Ne fixez pas le faisceau lumineux pour une durée prolongée. Le rayonnement optique peut endommager vos yeux.**

# MODULE SOLAIRE INTELLIGENT 500 LUMENS (Réf.: TINK72i)

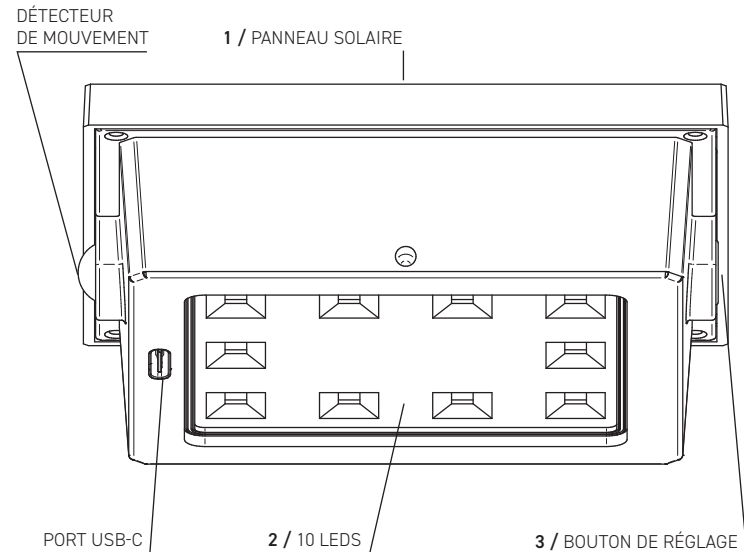

## 1 / PANNEAU SOLAIRE

SunPower : 12 cellules  
2,4 watts  
Revêtement ETFE pour plus de durabilité :  
- Température d'utilisation jusqu'à 150°C en continu.  
- Résine parmi les plus solides des polymères fluorés.  
- Revêtement très résistant mécaniquement.

## 2 / TECHNOLOGIE LED

10 Leds hautes puissances : 500 LUMENS  
Température de couleur : 2700 K (blanc chaud)

## 3 / BOITIER, SUPPORT ET BOUTON

En ABS, résistant aux chocs, léger et rigide.  
Traité anti-UV.  
Deux batteries lithium-ion 2,6 Ah remplaçable,  
durée de vie de 4 à 6 ans.

## 1ÈRE UTILISATION

- Retirer le film transparent de protection positionné sur le panneau Led.
- Installer le module directement.
- Produit livré prêt à installer batteries chargées à 25%.
- Stabilisation des performances au bout d'une semaine.

## COMMENT ÇA MARCHE ?

UN BOUTON POUR LES 3 MODES DE FONCTIONNEMENT

- Mode intelligent, réglage automatique de l'intensité.
- Mode personnalisé (crépusculaire), réglage de 0 à 500 lumens.
- Mode marche forcée, réglage de 5 à 500 lumens.

UN CLIC SUR BOUTON DE RÉGLAGE = MODE 1 - MODE INTELLIGENT = 1 CLIGNOTEMENT

À la tombée de la nuit, lorsque la lampe s'allume automatiquement, elle connaît la quantité d'énergie dont elle dispose.  
Cette quantité d'énergie varie en fonction de l'ensoleillement de la journée et de la saison.  
La lampe connaît également le nombre d'heures où elle doit fournir de la lumière.  
Elle adapte son intensité pour rester éclairée toute la nuit, avec une intensité plus élevée en début et en fin de nuit. Elle s'éteint au lever du jour, de façon automatique.

- Notre lampe optimise automatiquement sa luminosité, en fonction de la réserve de charge accumulée dans sa batterie.
- Nous vous garantissons ainsi le meilleur résultat possible, suivant votre situation géographique et les conditions climatiques.

Vous avez la possibilité de verrouiller le bouton de réglage par un appui de 10 s jusqu'au clignotement rapide des leds.

Pour activer ou désactiver le détecteur de présence, il faut : que le module soit éteint, ensuite rester appuyé 10 s jusqu'au clignotement rapide des leds = validation du changement.

DEUX CLICS SUR BOUTON DE RÉGLAGE = MODE 2 - PERSONNALISÉ = 2 CLIGNOTEMENTS (Réglable de 0 à 500 lumens)

Le module s'allume à la tombée de la nuit (si détection de présence ou à la luminosité de veille si personnalisée) et il s'éteint au lever du jour, de façon automatique (veille pré-réglée à 0 lumen).  
Détecteur de présence activé (éclairage à 500 lumens pendant 30 secondes).

INFO PUISSANCE : Arrêts à 150, 300 lm (lorsqu'on règle la luminosité, le spot fait des arrêts à ces valeurs avant de continuer au bout de 0,5 s). Le réglage se fait par un appui prolongé sur le bouton. Relâcher la pression sur le bouton puis réappuyer permet de changer le sens de réglage de la puissance.

Pour activer ou désactiver le détecteur de présence, il faut : que le module soit éteint, ensuite rester appuyé 10 s jusqu'au clignotement rapide des leds = validation du changement.

TROIS CLICS SUR BOUTON DE RÉGLAGE = MODE 3 - MODE MARCHÉ FORCÉE = 3 CLIGNOTEMENTS (Réglable de 5 à 500 lumens)

Le module est éclairé, pré-réglé à 500 lumens, autonomie à pleine charge : de 5h à 200h suivant l'intensité lumineuse réglée.  
Détecteur de présence désactivé (le module solaire reste allumé jusqu'au déchargement des batteries).

INFO PUISSANCE : Arrêts à 150, 300 lm (lorsqu'on règle la luminosité, le module fait des arrêts à ces valeurs avant de continuer au bout de 0,5 s). Le réglage se fait par un appui prolongé sur le bouton. Relâcher la pression sur le bouton puis réappuyer permet de changer le sens de réglage de la puissance.

QUATRE CLICS SUR BOUTON RÉGLAGE = ÉTEINDRE

## BON À SAVOIR

Quand le module clignote trois fois (rapidement toutes les 15 s) = 75% de charge.

Quand les batteries sont déchargées = après recharge, redémarrage automatique sur le dernier réglage mémorisé.

Pour une utilisation optimale, ne pas recouvrir le panneau solaire.

## RECOMMANDATION

Bien que le module soit conforme à la norme IP66, il est recommandé de ne pas le poser directement sur une surface plane en extérieur afin de prévenir toute remontée d'eau par capillarité.

## CARACTÉRISTIQUES TECHNIQUES

AUTONOMIE :

5H00 > 500 LUMENS  
10H30 > 250 LUMENS  
21H00 > 125 LUMENS

OPTIMISATION

- RECHARGE SOLAIRE : Temps de charge 8 heures en conditions optimales.  
Témoin de charge : 3 clignotements rapides sur les LED = Charge batterie supérieure à 75%.

- RECHARGE USB-C : Temps de charge 7 heures

Témoin de charge : le module solaire indique toutes les dix secondes son niveau de batterie via de faibles clignotements rapides sur les leds :

- clignotement : charge batterie inférieure à 25%
- clignotements : charge batterie entre 25% et 75%
- clignotements : charge batterie supérieure à 75%.

BATTERIES

- Deux batteries lithium-ion 2,6 Ah (remplaçable par notre SAV).  
- Durée de vie de 4 à 6 ans.

## IMPLANTATION

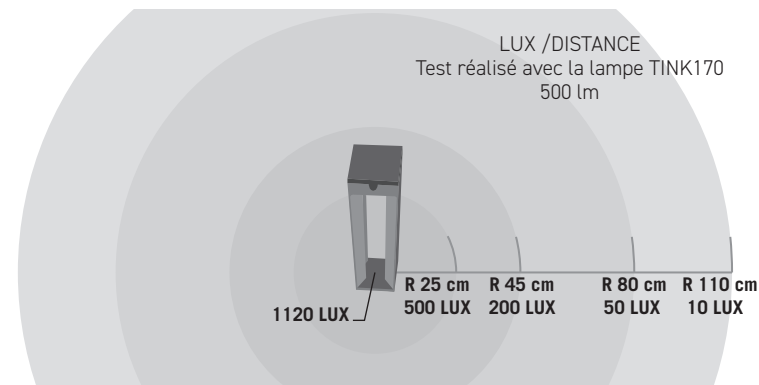

Exemple d'implantation à Aix-en-Provence  
Performances attendues en milieu de chaque mois  
Hypothèses : panneau 2.4 W et batteries neuves.

Mois	Energie récupérable en Wh	Durée nuit en heures	Intensité lumineuse en mode 1 en lm	Autonomie moyenne à 500 lm en h
Janvier	102	13:40	56	01:08
Février	146	12:30	87	01:38
Mars	234	11:10	157	02:37
Avril	294	09:35	219	03:18
Mai	354	08:10	257	03:58
Juin	384	07:30	279	04:18
Juillet	398	07:30	279	04:28
Août	344	09:00	233	03:51
Septembre	255	10:30	182	02:51
Octobre	176	12:00	110	01:58
Novembre	109	13:15	62	01:13
Décembre	88	13:55	47	00:59

## ENTRETIEN ET SERVICE APRÈS-VENTE

Nettoyage et entretien

Nettoyer régulièrement le panneau solaire avec un chiffon humide.

Service Après-Vente et Assistance

Notre Service Après-Vente répond à vos questions concernant la réparation et l'entretien de votre produit et les pièces de rechange.  
Vous pouvez contacter notre SAV par mail : [sav@lesjardins.com](mailto:sav@lesjardins.com)

Notre service client :

LES JARDINS® - Tél.: +33 (4) 42 90 45 30  
1115 Rue René Descartes - La Duranne - 13100 Aix-en-Provence

## TRANSPORT

Les batteries Lithium-ion sont soumises aux règlements de transport des matières dangereuses. L'utilisateur peut transporter les batteries par voie routière sans mesures supplémentaires.

Lors d'une expédition par tiers (par ex. : transport aérien ou entreprise de transport), les mesures à prendre spécifiques à l'emballage et au marquage doivent être observées.

## ÉLIMINATION DES DÉCHETS

Le module solaire, ses batteries et emballages, doivent pouvoir suivre une voie de recyclage appropriée.

Ne jetez pas le module solaire et ses batteries avec les ordures ménagères !

Seulement pour les pays de l'Union Européenne :

Conformément à la directive européenne 2012/19/UE relative aux déchets d'équipements électriques et électroniques, les lampes sur batterie dont on ne peut plus se servir, et conformément à la directive 2006/66/CE, les accus/piles usés ou défectueux, doivent être isolés et suivre une voie de recyclage appropriée.



## GARANTIE

Ce produit est garanti 2 ans contre tous vices de fabrication (en Europe seulement).  
Le code de fabrication imprimé sur le boîtier doit être préservé pour bénéficier de la garantie. La garantie exclue toutes mauvaises utilisations et détériorations.

Exclusion de garantie :

Si une chute a occasionné des dégâts visibles, une fissure ou une forte rayure, ou invisibles (dommages électroniques) altérant le fonctionnement habituel du module solaire. Si le module solaire a été immergé. Si le module solaire a été acheté il y a plus de deux ans. Si la polarité des batteries n'a pas été respectée. En cas d'utilisation de batteries d'une autre marque.

[www.lesjardins.com](http://www.lesjardins.com)

Suivez-nous sur les réseaux sociaux



Made in P.R.C.

Importé par :  
Europe & Middle East  
SEL - LES JARDINS®  
1115, Rue René Descartes - ZAC du Parc de la Duranne  
13857 Aix-En-Provence - France

Importé par :  
Les Jardins Americas  
Hastings Ranch 2850 Greenhill Road  
Pasadena, CA 91107 - USA



## USER GUIDE

# SMART SOLAR MODULE 500 LUMENS TINK72i



## LES JARDINS® AIX-EN-PROVENCE

## SAFETY PRECAUTIONS

Safety precautions for the smart solar module.

It is essential to read all safety guidelines and instructions.  
Not respecting the warnings and instructions set out hereafter may cause fire and/or serious injury, and loss of warranty.

> Do not point the beam of light towards persons or animals, and never look into the beam of light, even if you are far away from it.

> Only the manufacturer or specially qualified individuals are authorized to replace the smart solar module source and batteries.

**WARNING! Do not look at the light beam for an extended period: the optical radiation may harm your eyes.**